

Luzi
Sport

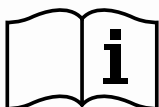

PRIMA DI UTILIZZARE IL PRODOTTO LEGGERE
ATTENTAMENTE IL MANUALE D'USO

MANUALE D'USO

OLIMPIC 5000 HRC

INDICE

1.0	INTRODUZIONE	Pag. 2
1.1	Scopo del manuale d'istruzioni	Pag. 2
1.2	Uso vietato del prodotto.....	Pag. 2
1.3	Dati tecnici	Pag. 3
2.0	INFORMAZIONI SULLA SICUREZZA	Pag. 4
2.1	Avvertenze.....	Pag. 4
2.2	Targhette sul prodotto.....	Pag. 5
2.3	Sistemi di sicurezza	Pag. 6
3.0	MONTAGGIO E INSTALLAZIONE.....	Pag. 7
3.1	La scelta del locale dove piazzare l'attrezzo	Pag. 7
3.2	Prepara la zona di lavoro	Pag. 7
3.3	Rendi facile il montaggio.....	Pag. 7
3.4	Apri le scatole	Pag. 8
3.5	Come identificare i componenti	Pag. 8
3.6	Fasi del montaggio.....	Pag. 9
3.7	Chiusura del tappeto	Pag. 10
3.8	Apertura del tappeto.....	Pag. 10
3.9	Spostamento del tappeto.....	Pag. 11
3.10	Collegamento alla presa di rete	Pag. 12
4.0	IMPIEGO PRATICO.....	Pag. 13
4.1	Consigli per i tuoi esercizi.....	Pag. 13
4.2	Durata dell'esercizio.....	Pag. 13
4.3	Intensità dell'esercizio	Pag. 13
4.4	Avvertenze per l'uso della fascia toracica	Pag. 14
4.5	Come indossare la fascia toracica	Pag. 14
4.6	Regole per l'uso del tappeto.....	Pag. 15
4.7	Suggerimenti per gli utilizzatori	Pag. 15
4.8	Funzioni della consolle.....	Pag. 16
4.9	Come utilizzare l'attrezzo	Pag. 18
4.10	Pausa e arresto dell'esercizio.....	Pag. 20
5.0	MANUTENZIONE.....	Pag. 21
5.1	Pulizia dell'attrezzo	Pag. 21
5.2	Lubrificazione del piano di corsa.....	Pag. 21
5.3	Centratatura e tensionamento del nastro.....	Pag. 22
6.0	INFORMAZIONI SULLO SMALTIMENTO.....	Pag. 23
	RICAMBI	Pag. 24
	Esploso delle parti.....	Pag. 24
	Lista delle parti	Pag. 25
	COME ORDINARE PARTI DI RICAMBIO.....	Pag. 27
	CONDIZIONI DI GARANZIA	Pag. 28

1.0 INTRODUZIONE

1.1 SCOPO DEL MANUALE D'ISTRUZIONI

Questo manuale è stato redatto dal distributore ed è parte integrante del prodotto.

Le informazioni contenute sono dirette all'utilizzatore del prodotto. Per una ricerca rapida degli argomenti consultare l'indice alla pagina precedente.

Il manuale definisce lo scopo per cui il prodotto è stato concepito e contiene tutte le informazioni necessarie per garantirne un uso sicuro e corretto. L'osservanza delle indicazioni in esso contenute garantisce la sicurezza personale ed una maggiore durata del prodotto stesso. Le avvertenze e le parti di testo importanti sono state evidenziate e sono precedute da simboli qui di seguito illustrati e definiti.

ATTENZIONE

Indica pericoli imminenti che possono provocare lesioni personali; è necessario prestare la massima attenzione.

AVVERTENZA

Indica che è necessario adottare comportamenti idonei, al fine di evitare incidenti o danneggiamenti alle cose.

INFORMAZIONI

Informazioni tecniche importanti.

NOTA:

Le illustrazioni sono fornite a scopo esemplificativo. Anche se il prodotto in vostro possesso si differenzia dalle illustrazioni contenute in questo documento, la sicurezza e le informazioni sulla stessa sono garantite. Il costruttore, nel perseguire una politica di costante sviluppo ed aggiornamento del prodotto, può apportare modifiche senza alcun preavviso.

1.2 USO VIETATO DEL PRODOTTO

Questo prodotto è un attrezzo sportivo che ti consente di fare sport stando comodamente in casa. Seguendo attentamente le istruzioni contenute in questo manuale, potrai svolgere ogni allenamento nella massima sicurezza. Non devi tuttavia dimenticare che sforzi intensi e prolungati richiedono una buona condizione fisica per cui l'uso dell'attrezzo è vietato nei seguenti casi:

- minori di 14 anni;
- persone di peso superiore a quello indicato sulla targhetta di identificazione e nei dati tecnici;
- donne dal sesto mese di gravidanza;
- cardiopatici;
- portatori di calcoli ai reni;
- diabetici;
- persone sprovviste di apposito certificato medico comprovante l'idoneità fisica alla pratica di attività sportiva non agonistica.

ATTENZIONE

- Prima di iniziare un programma di allenamento consulta il tuo medico, indipendentemente dall'età e soprattutto in caso di sovrappeso, pressione alta, malattie cardiache.
- Si declina ogni responsabilità per eventuali danni all'utilizzatore o al prodotto nei seguenti casi:
 - usi impropri del prodotto non contenuti nel manuale;
 - sbalzi di corrente elettrica;
 - carenze nella manutenzione prevista;
 - interventi non autorizzati;
 - utilizzo di ricambi non originali;
 - inosservanza delle istruzioni.

AVVERTENZA

Questo tappeto è attrezzato con un motore elettrico che consente notevoli prestazioni, permettendo di raggiungere velocità elevate. Impostazioni di velocità superiori a 10 km/h sono praticabili soltanto a sportivi allenati o corridori professionisti. Nel caso di utilizzatori sedentari o poco allenati si consiglia di mantenere la velocità ad un regime inferiore a 10 km/h.

1.3 DATI TECNICI

VELOCITÀ NASTRO DI CORSA	0,8 km/ora (min.) ÷ 20 km/ora (max)
LIVELLI DI INCLINAZIONE	16 LIVELLI CON REGOLAZIONE ELETTRICA
PIANO DI CORSA	510 x 1480 mm
INGOMBRI APERTO (LXPXH)	1935 x 870 x 1480 mm
INGOMBRI CHIUSO (LXPXH)	1100 x 870 x 1745 mm
POTENZA MOTORE	2,5 HP (continui) - 5,0 HP (di picco)
PESO NETTO	98 kg
PESO MAX UTENTE	125 kg

2.0 INFORMAZIONI SULLA SICUREZZA

2.1 AVVERTENZE

- Prima del montaggio e dell'impiego dell'attrezzo, leggi attentamente questo manuale d'istruzioni.
- Usa l'attrezzo solamente all'interno di ambienti domestici, insegna le modalità e le avvertenze d'impiego ai componenti della famiglia o agli amici ai quali permetti di usare l'attrezzo.
- Assicurati che chi usa l'attrezzo abbia capito bene le istruzioni sorvegliando le prime fasi dell'allenamento. Il manuale d'istruzioni deve trovarsi sempre vicino all'attrezzo per una rapida consultazione, in caso di necessità.
- Colloca l'attrezzo sempre su una superficie piana; se hai un pavimento delicato come ad esempio parquet o moquette, metti dei fogli di cartone nei punti di appoggio dell'attrezzo.
- Indossa sempre un abbigliamento adeguato all'attività sportiva, che non ostacoli i movimenti. Utilizza comunque scarpe da ginnastica adatte per la corsa. Mai impiegare indumenti che impediscano la traspirazione o scarpe con suola in cuoio o altro materiale rigido.
- Assicurati che l'attrezzo venga usato solo da persone di età superiore a 14 anni, e da persone che siano in perfette condizioni fisiche.
- Mantieni mani e piedi lontano dalle parti in movimento quando l'attrezzo è in funzione.
- Interrompi immediatamente l'esercizio e contatta il medico quando, durante la corsa, avverti giramenti di testa, dolore toracico o sensazione di affanno.
- E' importante controllare periodicamente il serraggio della bulloneria dei montanti e del corrimano, nonché l'integrità di tutte le parti dell'attrezzo.
- NON installare l'attrezzo all'interno di centri fitness o in ambienti adibiti al commercio o al noleggio, questo attrezzo non è progettato per un utilizzo professionale o per scopo riabilitativo.
- NON appoggiare bevande o liquidi vicino o sopra all'attrezzo.
- NON rovinare il pannello e le parti plastiche dell'attrezzo, con oggetti appuntiti, spazzole o spugne abrasive, o sostanze chimiche aggressive.
- NON smontare parti dell'attrezzo, tranne nel caso in cui l'operazione sia specificata nel manuale d'istruzioni.
- NON spostare l'attrezzo con la spina di alimentazione inserita.
- NON tirare il cavo di alimentazione per staccare la spina dalla presa di corrente.
- NON collocare l'attrezzo all'esterno dell'abitazione, non lasciarlo esposto ad agenti atmosferici (pioggia, sole, ecc) .
- NON permettere a bambini o ad animali domestici di avvicinarsi all'attrezzo.
- NON usare mai l'attrezzo se danneggiato o con il cavo di alimentazione rovinato. In caso di guasto e/o cattivo funzionamento dell'attrezzo spegnerlo e non manometterlo. Per l'eventuale riparazione rivolgersi solamente ad un centro di assistenza specializzato.
- NON usare l'attrezzo con motore inferiore a 1.5 HP come simulatore di camminata (pedometro a bassa velocità, 3 km/h) per una durata maggiore di 20 minuti, pericolo di surriscaldamento e rottura del motore.

2.2 TARGHETTE SUL PRODOTTO

Le targhette di sicurezza (Fig. 1) presenti sul prodotto evidenziano operazioni che possono comportare rischi per l'utilizzatore o danni all'attrezzo. È necessario leggere, comprendere e osservare quanto riportato sulle targhette di sicurezza.

Gli adesivi contenenti le indicazioni di sicurezza NON devono essere rimossi dal prodotto, devono essere mantenuti puliti e ben leggibili.

Significato delle targhette :

A) Targhetta di identificazione del prodotto: la targhetta di identificazione non deve essere rimossa o manomessa, i dati in essa riportati (Modello e Numero di matricola) devono essere sempre comunicati al servizio di assistenza in caso di guasti. Questo prodotto è costruito in conformità agli standard di sicurezza imposti dalle direttive della comunità europea, pertanto dispone di marcatura CE.



Il simbolo di cestino dei rifiuti con croce sopra, riportato sulla targhetta di identificazione, indica che il prodotto è realizzato in conformità alle direttive comunitarie per il trattamento e lo smaltimento di sostanze pericolose in apparecchiature elettriche ed elettroniche. Indica inoltre che il prodotto, alla fine della propria vita utile, deve essere raccolto separatamente dai rifiuti urbani.

B) Obbligo di collegare l'apparecchio alla rete tramite una adatta presa elettrica provvista del terminale di messa a terra.

C) Obbligo di leggere attentamente il manuale d'istruzioni prima di montare, utilizzare, manutene l'attrezzo.

D) Pericolo per la salute, prima di utilizzare l'attrezzo accertarsi presso il medico curante dell'idoneità del proprio stato fisico all'attività sportiva.

E) Avvertenza richiamo alla lettura del manuale d'istruzioni per la lubrificazione del piano di corsa (Vedi paragrafo 5.2 - Lubrificazione piano di corsa).

Targhetta Identificazione Prodotto

LUZI S.r.l		CE	RoHS
Via Ciarrocchi, 18			Compliant
62012 Civitanova Marche			2002/95/CE
(MC) ITALY			
MOD.	OLIMPIC 5000		
SN.			
MADE IN:	TAIWAN		
230 Vac	50-60 HZ	2000 W	
PESO MAX UTENTE	125 Kg		

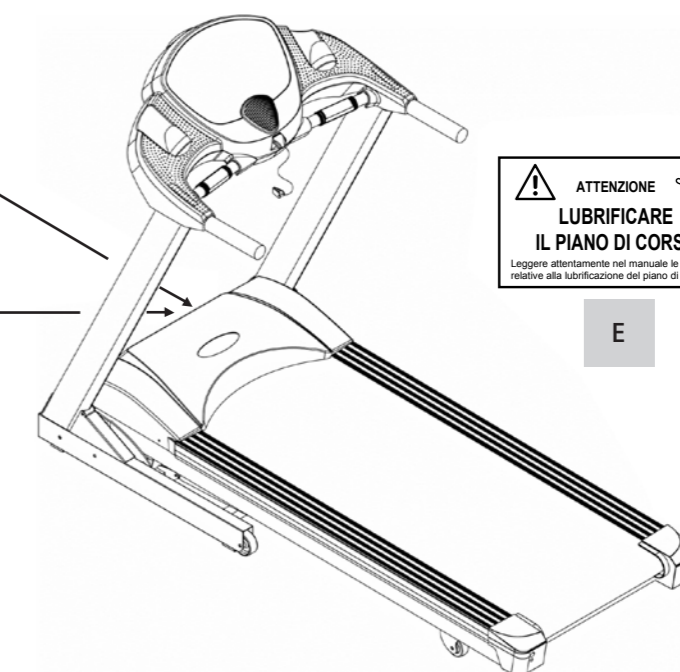
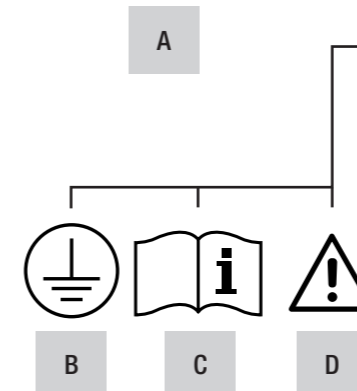

FIG. 1

2.3 SISTEMI DI SICUREZZA

La chiave di sicurezza (Fig. 2) è un dispositivo che serve per garantire l'uso in sicurezza dell'attrezzo.

ATTENZIONE

Prima di avviare il nastro è **OBBLIGATORIO** posizionare la chiave di sicurezza nell'apposito alloggiamento sulla plancia, quindi allacciare la clip al giro vita.

Durante l'uso dell'attrezzo, in qualunque momento, è possibile arrestare immediatamente il nastro tirando il filo e staccando la chiave di sicurezza dall'alloggiamento. L'attrezzo, privo della chiave di sicurezza non è in grado di funzionare.

ATTENZIONE

Se l'attrezzo è posto in un ambiente domestico, alla portata di bambini di età inferiore ai 14 anni, è **OBBLIGATORIO** staccare la chiave di sicurezza dopo ogni allenamento e custodirla in un luogo sicuro.

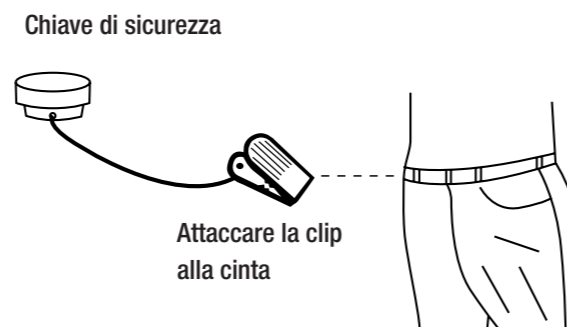
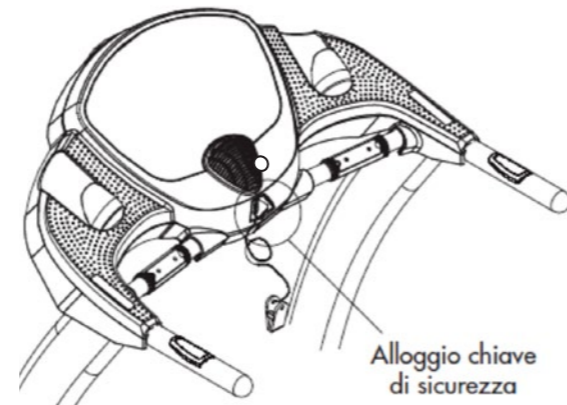

FIG. 2

3.0 MONTAGGIO E INSTALLAZIONE

3.1 LA SCELTA DEL LOCALE DOVE PIAZZARE L'ATTREZZO

- ▶ La superficie dove viene collocato l'attrezzo deve essere piana, stabile e liscia, con portata adeguata al peso da sostenere considerando anche il peso dell'utilizzatore. Ricoprire il pavimento o la moquette sotto l'attrezzo per evitare danneggiamenti. L'attrezzo è stato concepito per essere collocato in un ambiente chiuso, non deve essere collocato all'aperto o in ambienti umidi.
- ▶ Nella parte posteriore del tappeto, si deve mantenere una distanza dalla parete di almeno 2 m. Per ragioni di sicurezza, l'area compresa tra il tappeto e la parete (vedi Fig. 3) deve rimanere completamente libera dal deposito di qualunque oggetto o altri attrezzi.
- ▶ L'ambiente non deve essere polveroso o salino.
- ▶ La temperatura operativa deve essere compresa tra 10°C e 25°C.
- ▶ In condizioni di funzionamento, l'umidità relativa percentuale deve essere compresa tra 20% e 90% (senza condensa).
- ▶ L'attrezzo non deve essere collocato nelle vicinanze di fonti di calore.
- ▶ L'attrezzo non deve essere collocato nelle vicinanze di fonti elettromagnetiche (televisori, motori elettrici, antenne, linee di alta tensione, aspirapolveri funzionanti, ecc..)

3.2 PREPARA LA ZONA DI LAVORO

Prima di assemblare l'attrezzo prepara una zona di lavoro abbastanza ampia.

L'area deve essere libera da tutto ciò che possa costituire pericolo o che sia di intralcio.

Dopo che avete assemblato l'attrezzo, fate attenzione a lasciare dello spazio libero attorno, affinché gli esercizi siano fatti in totale libertà. FIG. 3.

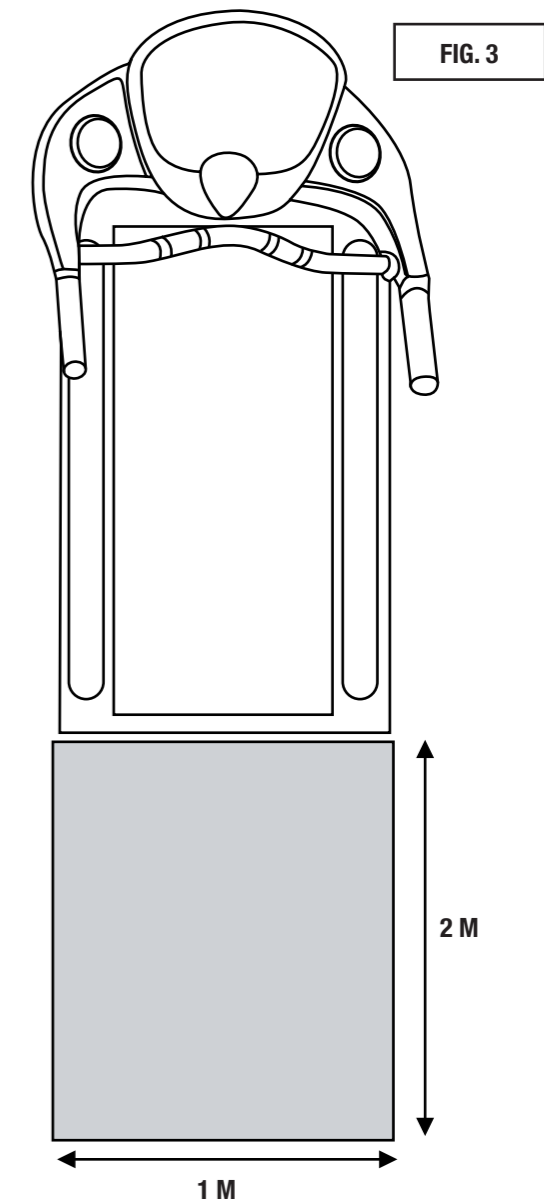

3.3 RENDI FACILE IL MONTAGGIO

Ogni cosa in questo manuale è concepita per garantire il sicuro assemblaggio dell'attrezzo da parte di chiunque. Prima di iniziare il montaggio, è bene leggere le informazioni riportate in questa pagina: questa breve introduzione, risparmierete più tempo di quello che avete impiegato a leggere! Dopo aver scelto la zona ideale per la collocazione dell'attrezzo nell'appartamento, prendete tutto il tempo necessario per le operazioni di montaggio.

3.4 APRI LE SCATOLE

L'imballo dell'attrezzo è costituito da una scatola in cartone chiusa con punti metallici e nastri di reggiatura. Depositare la scatola sul pavimento rispettando il "Lato Alto" indicato dalla freccia rivolta verso l'alto, stampata sul cartone, quindi per aprire la scatola tagliare i nastri di reggiatura con delle forbici, poi rimuovere ed eliminare eventuali i punti metallici di chiusura con una pinza. Dopo aver tolto il prodotto dalla scatola, verificate eventuali danni subiti durante il trasporto e controllate la presenza di tutte le parti di seguito elencate.

Elenco componenti di montaggio (Fig. 4):

- A. Telaio preassemblato
- B. Inserti ad incasso corrimano
- C. Borraccia
- D. Fascia Cardio

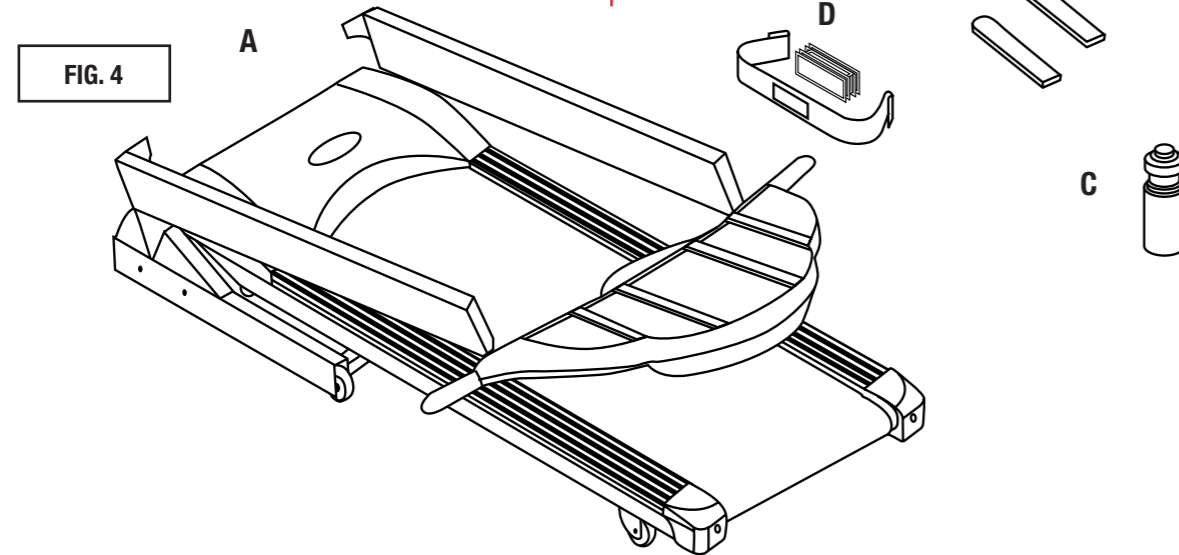

3.5 COME IDENTIFICARE I COMPONENTI

Per aiutarti nell'identificazione dei componenti di piccole dimensioni usati nel montaggio, abbiamo incluso in fondo al presente manuale un Catalogo Ricambi completo di lista d'identificazione delle parti. Durante le operazioni riferirsi alle illustrazioni con le fasi di montaggio ed eventualmente servirsi anche del disegno in esplosione nel catalogo ricambi.

Elenco componenti di ferramenta (Fig. 5):

- a. Bullone esagonale [M8xP1.25x25] (4 pz.)
- b. Bullone esagonale [M8xP1.25x60] (2 pz.)
- c. Chiave esagonale 6 mm
- d. Chiave esagonale 5 mm
- e. Olio lubrificante
- f. Chiave di sicurezza
- g. Cavo di rete

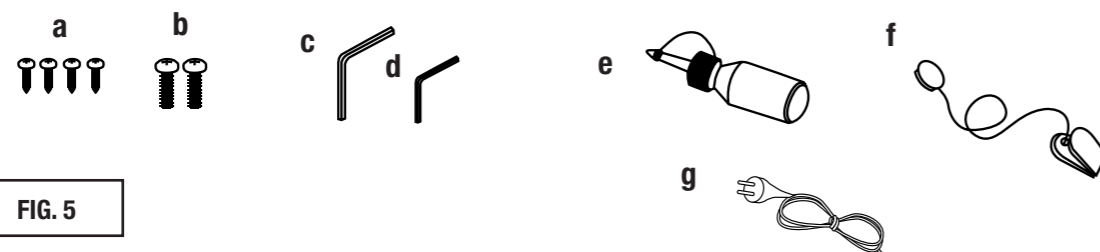

3.6 FASI DEL MONTAGGIO

Dopo avere aperto l'imballo originale del prodotto, con l'aiuto di una seconda persona, ruotare i montanti nella direzione indicata dalla freccia (Fig. 6)

ATTENZIONE

Per evitare incidenti imprevisti, montare sempre il tapis roulant con un assistente. Una persona dovrebbe tenere i montanti, mentre l'altro procede con il montaggio della console del computer. Si prega di non montare da soli.

Fissare i montanti tramite l'inserimento dei bulloni esagonali [M8xP1.25x25] b. servendosi della chiave esagonale in dotazione

Assicurarsi di stringere bene i bulloni.

Una volta svolta l'operazione di fissaggio dei montanti procedere con il fissaggio della console tramite l'inserimento dei bulloni esagonali [M8xP1.25x60] b servendosi della chiave esagonale in dotazione. Fig. 5

Durante il fissaggio del corrimano sui montanti laterali fate attenzione che non venga schiacciato o tagliato il cavo elettrico di collegamento al computer.

Piazzare gli inserti ad incasso E (Fig. 7) nelle aperture situate sui corrimano.

A questo punto il tappeto è completamente assemblato, prima dell'utilizzo leggere le restanti parti del manuale d'istruzioni, in special modo il capitolo relativo all'impiego pratico dell'attrezzo e le avvertenze di sicurezza.

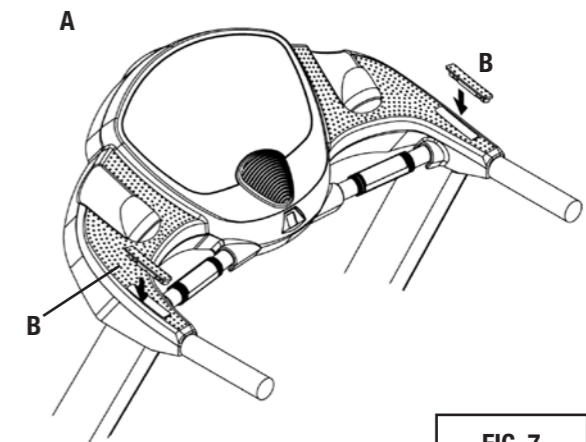
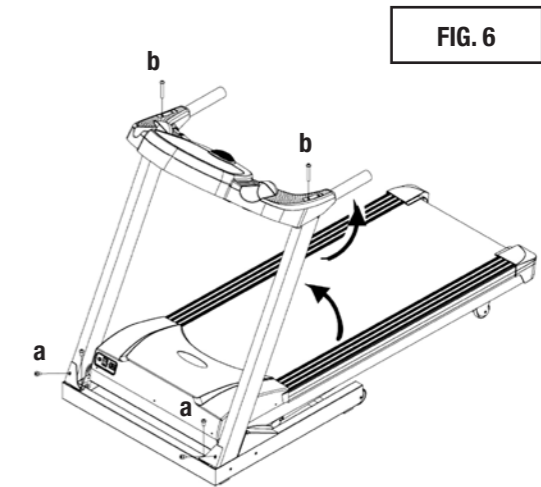

3.7 CHIUSURA DEL TAPPETO

Il tappeto motorizzato può essere portato in posizione verticale per occupare meno spazio.

ATTENZIONE

- Per prevenire eventuali incidenti, prima di procedere alle operazioni di seguito descritte, assicurarsi che la spina sia disinserita dalla presa di corrente e che il nastro sia fermo.
- Prima di chiudere il tappeto assicurarsi che il livello di inclinazione indicato sul display corrispondente sia a zero; diversamente non è possibile chiudere il tappeto.

Per portare il tappeto in posizione verticale afferrare la parte posteriore del piano di corsa, inserendo le mani nei punti indicati A (Fig. 8), quindi sollevare il piano di corsa fino ad avvicinarlo ai corrimano, continuare a sollevare fino ad udire lo scatto (click) del gancio di sicurezza B (Fig. 8), posto in basso nel telaio motore. Il cilindro a gas C (Fig. 8) aiuterà la fase di risalita.

ATTENZIONE

- Dopo la chiusura, prima di lasciare la presa dal tappeto, assicurarsi che il gancio di sicurezza sia ben inserito, spingendo con le mani verso il basso il piano di corsa.

3.8 APERTURA DEL TAPPETO

ATTENZIONE

- Prima di sbloccare il gancio di sicurezza assicurarsi di avere una presa adeguata della parte posteriore del piano di corsa.

Per portare il tappeto in posizione orizzontale afferrare con le mani la parte posteriore dell'attrezzo nel punto D (Fig. 8), quindi con il piede premere sul pedale del gancio di sicurezza B (Fig. 8) per sbloccare il piano, con le braccia flesse accompagnare lentamente il piano di corsa fino a distenderlo completamente sul terreno.

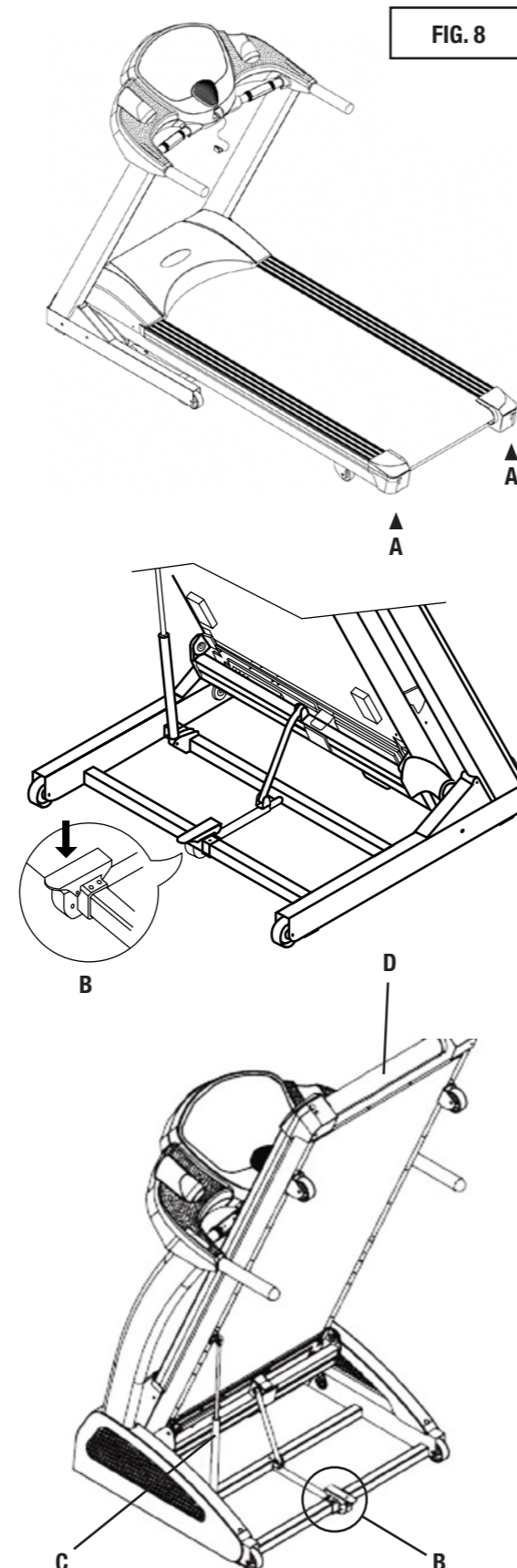

FIG. 8

3.9 SPOSTAMENTO DEL TAPPETO

ATTENZIONE

- Per prevenire eventuali incidenti, prima di procedere alle operazioni di seguito descritte, assicurarsi che la spina sia disinserita dalla presa di corrente e che il nastro sia fermo.
- Per compiere le operazioni di spostamento del tappeto è necessario farsi aiutare da una seconda persona.
- Il Vostro tappeto motorizzato è equipaggiato con due ruote nella parte anteriore, indispensabili per agevolare lo spostamento.
- Per poter spostare il tappeto è necessario prima di tutto portare quest'ultimo in posizione verticale, seguendo le istruzioni descritte nel paragrafo precedente.
- Per compiere l'operazione, posizionarsi dietro al piano di corsa ed afferrare con entrambe le mani i corrimano E (Fig. 9), puntare un piede sulla traversa F (Fig. 9) alla base del telaio motore, quindi inclinare con decisione il tappeto tirando con forza i corrimano E (Fig. 9) fino a portare la parte posteriore del piano di corsa a contatto sulle braccia.
- A questo punto le due ruote di spostamento G (Fig. 9) sono in appoggio sul terreno, quindi spingere il tappeto in avanti, nella direzione desiderata.

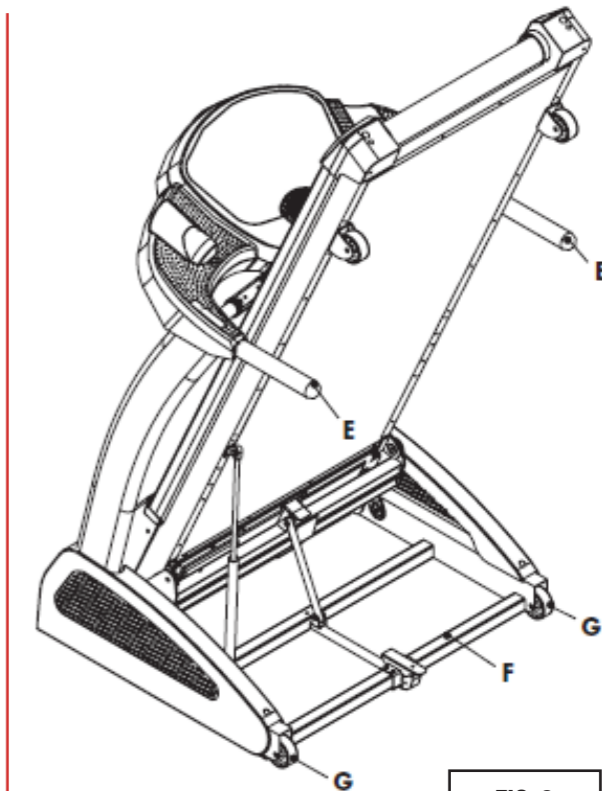

FIG. 9

3.10 COLLEGAMENTO ALLA PRESA DI RETE

AVVERTENZA

- Prima di collegare l'attrezzo alla rete assicurarsi che le caratteristiche dell'impianto elettrico siano idonee verificando i dati tecnici.
- Assicurarsi che la presa di alimentazione, o l'impianto a cui si collega l'attrezzo disponga della messa a terra.
- Accertarsi che l'interruttore di rete N (Fig. 11) sia in posizione "0", Off prima di inserire la spina del cavo di alimentazione nella presa di rete.

L'attrezzo viene fornito con spina elettrica di tipo Shuko L (Fig. 10) che deve essere collegata ad una appropriata presa a muro con tensione nominale fino a 230 VAC, dotata di messa a terra M (Fig. 10). In caso di cattivo funzionamento o di rotture questo riduce il rischio di elettroshock.

Sul retro dell'attrezzo è presente la presa alla quale va allacciato il cavo di alimentazione e l'interruttore generale N (Fig. 11) che permette di accendere o spegnere l'attrezzo e infine un dispositivo di protezione, per proteggere l'apparecchio da sbalzi di tensione e interferenze.

Quando, a causa di uno sbalzo di tensione, scatta il dispositivo di protezione, è necessario premere il pulsante di Reset O (Fig. 11) per il ripristino.

AVVERTENZA

- La presa di alimentazione deve essere situata in un luogo che permetta la facile estrazione ed inserimento della spina dell'attrezzo senza causare pericoli, lontano dall'attrezzo in modo da evitare cortocircuiti provocati da sudore, acqua o umidità.
- È vietato fare passare il cavo di alimentazione sotto al telaio dell'attrezzo oppure tra gli elementi mobili del sistema di inclinazione.
- NON utilizzare prese multiple, prolunghie o adattatori non conformi (Fig. 12).

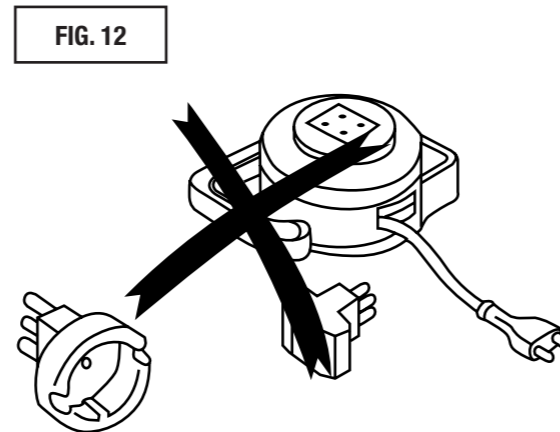
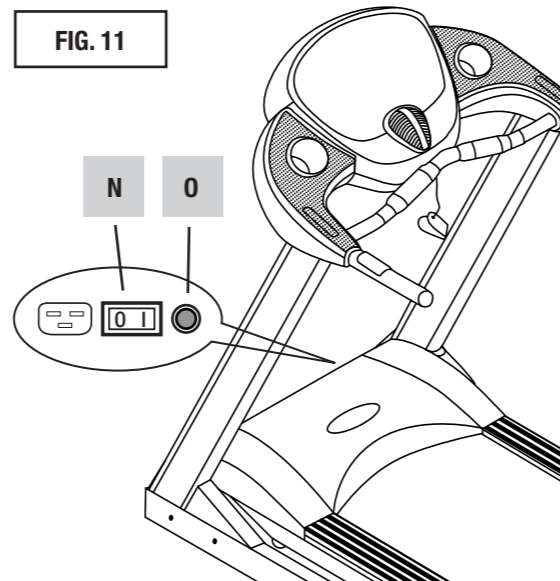
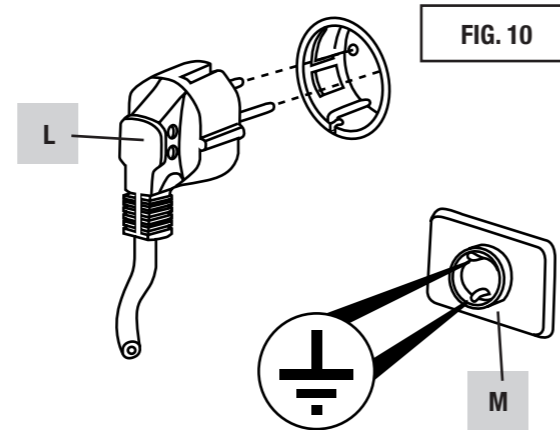

4.0 IMPIEGO PRATICO

4.1 CONSIGLI PER I TUOI ESERCIZI

Il programma di allenamento dipende dal tuo stato fisico, se sei stato per molto tempo senza esercitarti o se sei sovrappeso devi cominciare molto lentamente ed aumentare la durata dell'esercizio gradualmente pochi minuti a settimana. Inizialmente potresti cominciare ad esercitarti pochi minuti alla volta.

I miglioramenti arriveranno in 6/8 settimane. Non scoraggiarti se impiegherai così tanto tempo.

Alla fine potrai allenarti anche per 60 minuti consecutivi!

Però ricordati queste cose:

- ▶ Contatta il tuo medico prima di cominciare. Fatti consigliare il tipo di allenamento e dieta più adatto.
- ▶ Comincia lentamente senza la fretta dei risultati.
- ▶ Completa il programma di mantenimento con altri esercizi aerobici quali: camminare, nuoto, bicicletta....etc.
- ▶ Tieni monitorate le pulsazioni con un cardio frequenzimetro oppure contando i battiti del polso.
- ▶ Bevi molto durante gli esercizi per prevenire la disidratazione e ricordati di bere liquidi a temperatura ambiente.

4.2 DURATA DELL'ESERCIZIO

Per mantenere o migliorare la tua condizione fisica, ti consigliamo di cominciare un programma leggero, con 2 allenamenti alla settimana, per poi arrivare, quando sarai allenato, anche a quattro o cinque sedute settimanali.

4.3 INTENSITÀ DELL'ESERCIZIO

Sia che l'obiettivo del tuo allenamento sia finalizzato al dimagrimento che al rassodamento, oppure al rafforzamento del sistema cardiovascolare, lavorare ad una giusta intensità cardiaca è determinante. Il battito cardiaco può essere usato come guida. La tabella in Figura 13 mostra la frequenza cardiaca da rispettare per ottenere il dimagrimento oppure per eseguire l'esercizio aerobico.

Per determinare la tua frequenza cardiaca ideale, prima di tutto cerca la tua età nella parte inferiore della tabella, poi localizza sulle tre fasce al centro i punti con il valore della frequenza cardiaca raccomandata: i tre valori rappresentano la tua zona di allenamento ideale o "Regime allenante".

Mantenendo il regime cardiaco tra il 60% e il 75% del battito cardiaco massimo, sei nella frequenza cardiaca ideale per bruciare le calorie derivanti dai grassi.

Mantenendo il regime cardiaco tra il 75% e il 85% del battito cardiaco massimo, sei nella frequenza cardiaca raccomandata per migliorare le capacità aerobiche e quindi respiratorie.

Mantenendo il regime cardiaco tra il 85% e il 100% del battito cardiaco massimo, sei nella frequenza cardiaca massima per condizionare le capacità anaerobiche e quindi cardiocircolatorie (ATTENZIONE: tale regime di allenamento è attuabile SOLO da sportivi professionisti bene allenati).

FIG. 13

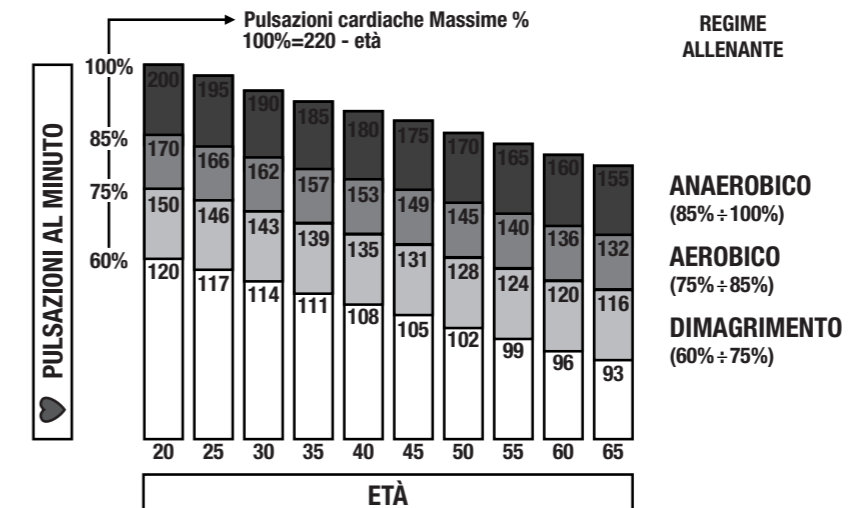

4.4 AVVERTENZE PER L'USO DELLA FASCIA TORACICA

- ▶ Prima di utilizzare la fascia toracica, leggere con attenzione questa pagina e le istruzioni allegate alla fascia, fornite del costruttore della stessa.
- ▶ Fate attenzione a non fare cadere la fascia; un colpo improvviso può danneggiarla.
- ▶ Non lasciare la fascia esposta alla luce diretta dei raggi solari o in prossimità di fonti di calore.
- ▶ Durante l'uso della fascia toracica spegnere eventuali apparecchi elettrici che possono generare disturbi quali: telefoni cellulari, televisori, radio.
- ▶ Nel caso disponiate di due tappeti con lettura dei battiti tramite fascia toracica, abbiate l'accortezza di posizionarli ad una distanza di almeno 2 metri l'uno dall'altro.
- ▶ Non immergere la fascia toracica nell'acqua, per la pulizia usare un panno inumidito in una soluzione di acqua e sapone.

INFORMAZIONI

La misura della frequenza cardiaca fornita dal trasmettitore a fascia toracica, deve essere considerata come strumento di indicazione per la regolazione del regime di allenamento; in alcun modo la misura fornita deve essere considerata come dato di valenza medica.

4.5 COME INDOSSARE LA FASCIA TORACICA

- ▶ Inumidire i contatti in gomma prima di indossare la fascia (Vedi figura 14).
- ▶ Indossare la fascia a contatto diretto con la pelle. **NOTA:** qualora insorgessero irritazioni, la fascia può essere indossata sopra la maglietta, con l'accorgimento di inumidire la zona di contatto.
- ▶ Posizionare la fascia sulla zona inferiore del petto.
- ▶ Regolare la tensione della fascia in maniera tale che sia mantenuta stabile nella sua posizione anche durante l'allenamento e dopo aver verificato la giusta ricezione del segnale riferendosi al display Pulse.
- ▶ Il trasmettitore entra in funzione non appena si indossa la fascia e si stabilisce il corretto contatto.

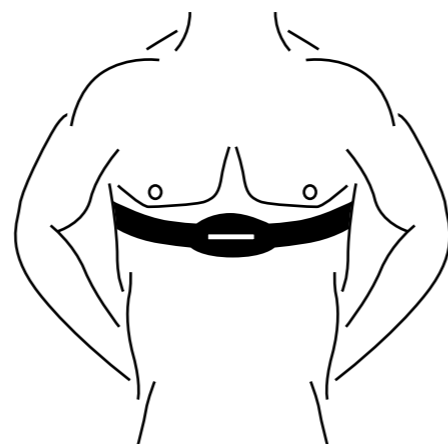
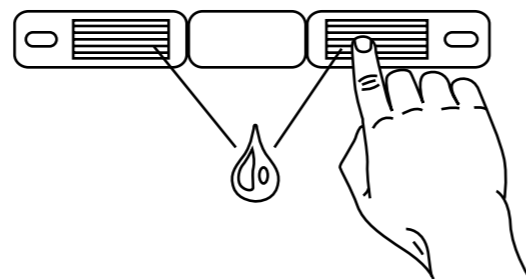
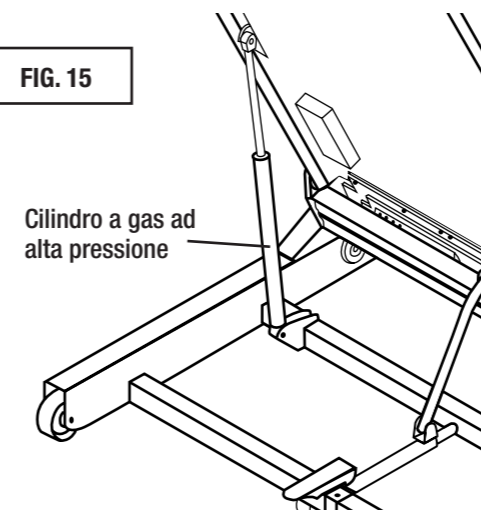

FIG. 14

4.6 REGOLE PER L'USO DEL TAPPETO

- ▶ Prima di cominciare un allenamento, agganciare correttamente la chiave magnetica di sicurezza attaccando la clip ai vestiti del giro vita. Nel caso in cui vogliate arrestare immediatamente il motore, tirare semplicemente la corda per staccare la chiave magnetica di sicurezza dalla plancia. Per riprendere l'allenamento riposizionare la chiave sulla plancia.
- ▶ Togliere la chiave di sicurezza e tenerla in un luogo sicuro quando il tappeto non è in uso. Tenere la chiave di sicurezza lontano dai bambini.
- ▶ Procedere con cautela nell'uso dell'attrezzo. Usare i corrimano quando è necessario. Andare a passo lento quando la velocità del tappeto è bassa. Non rimanere fermi quando il nastro è in moto.
- ▶ Non cercare di cambiare direzione e tenere sia il viso che la parte frontale del corpo verso la plancia e il monitor.
- ▶ Non accendere mai l'attrezzo mentre qualcuno si trova sopra al nastro.
- ▶ Non utilizzare l'attrezzo per più di una persona alla volta.
- ▶ Avviare l'esercizio rimanendo con i piedi sulle pedane laterali; dopo che il nastro ha iniziato a scorrere a velocità minima, iniziate a camminarvi sopra lentamente.
- ▶ Il cilindro a gas ad alta pressione (Fig. 15) permette di agevolare le operazioni di sollevamento del piano. Il cilindro deve essere sostituito in caso di deformazioni o di riduzione di efficacia

FIG. 15



Cilindro a gas ad alta pressione

4.7 SUGGERIMENTI PER GLI UTILIZZATORI

Chi si accinge ad utilizzare il tappeto per la prima volta dovrà anzitutto familiarizzare con il computer di comando e verificare il funzionamento del tappeto prima di avventurarsi in un programma di allenamento.

1. Accendere l'attrezzo agendo sull'interruttore di rete, la spia rossa dell'interruttore si illumina, inserire la chiave di sicurezza nell'apposito alloggiamento, il computer per un istante esegue il test accendendo tutti i display, quindi emette un suono prolungato.
2. Salire sul tappeto da un lato e porsi in posizione centrale mantenendo i piedi sulle pedane laterali.
3. Premere il pulsante START per partire immediatamente con l'allenamento alla velocità minima, appoggiandosi ai corrimano, iniziare a camminare con cadenza normale e passo sciolto, mantenere per qualche tempo una velocità bassa così da familiarizzare con la sensazione del tappeto rotante.
4. Quando ci si sente a proprio agio aumentare la velocità di rotazione del tappeto premendo il pulsante SPEED + e abbandonare la presa delle mani fino a muoversi con tranquillità.
5. Durante l'allenamento è importante mantenere una adeguata concentrazione per evitare incidenti.
6. E' consigliabile mantenere una corretta postura di corsa con sguardo in avanti e senza modificare la propria posizione soprattutto alle velocità più elevate.
7. Durante l'esercizio valutare spesso il vostro battito cardiaco, impugnando con entrambe le mani le piastre sensibili sui corrimano (Fig. 16) oppure indossando la fascia toracica, il dato verrà visualizzato sul display 'PULSE'.

FIG. 16

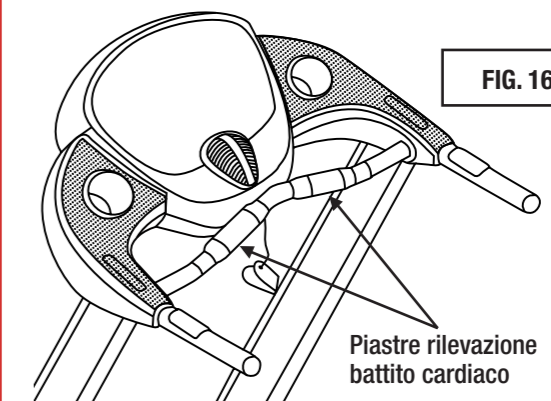

Piastre rilevazione battito cardiaco

4.8 FUNZIONI DELLA CONSOLLE

Le funzioni del display (Fig. 17)

Il display del computer è a cristalli liquidi, oltre a disporre di una matrice grafica centrale incorpora diverse finestre di display che svolgono le funzioni di seguito descritte.

TIME

In modalità Manuale, il display mostra la progressione del Tempo dell'esercizio in corso, partendo da zero.
In modalità Programmata, il display viene impiegato per l'impostazione del tempo di durata del programma e durante l'esercizio mostra il conteggio alla rovescia dal tempo impostato fino a zero.

SPEED

Nel corso dell'esercizio, il display mostra la Velocità del nastro, espressa in km/ora.

INCLINE

Nel corso dell'esercizio, il display mostra il livello di inclinazione del piano di corsa.

DISTANCE

Nel corso dell'esercizio, il display mostra la distanza in chilometri percorsa dall'inizio dell'esercizio.

PROGRAM

Quando tramite i pulsanti si scorrono i programmi di allenamento, il display visualizza in forma lampeggiante il numero del programma da selezionare [P-01÷P-10]. Quando si conferma la selezione di un programma la visualizzazione passa da lampeggiante a permanente.

AGE

Nel programma HRC il display mostra il dato dell'età (Age), impostabile dall'utente.

CALORIES

Nel corso dell'esercizio il display mostra il dato delle Calorie consumate dall'inizio dell'allenamento (*).

PULSE

Quando vengono impugnate le maniglie con le piastre di rilevazione pulsazioni cardiache, oppure quando si indossa la fascia toracica, sul display viene mostrata la frequenza cardiaca (*).

(*). Ricordiamo che la misura fornita sui display è solamente un dato di riferimento approssimativo e in nessun caso può essere considerato come un dato di valore medico.

LEVEL

Durante l'impostazione dei dati di programma, il display, visualizza il livello di difficoltà (L1- L10) del programma di allenamento selezionato (P1- P8).

WEIGHT

Nell'impostazione iniziale dei dati utente mostra il dato del peso dell'utilizzatore.

Display grafico a matrice

In modalità Programmata: durante l'esercizio, il display centrale a matrice viene impiegato per visualizzare il profilo dell'allenamento in corso illustrandone la progressione: a destra della velocità, a sinistra dell'inclinazione.

In modalità Manuale: il display a matrice forma un anello costituito da spie luminose che si accendono progressivamente durante l'esercizio, ed ha lo scopo di simulare la pista da 400 metri di un circuito di atletica leggera.

Le funzioni dei pulsanti (Fig. 17)

QUICK START

Premere il pulsante QUICKSTART per avviare l'esercizio e fare partire il nastro in tutte le modalità d'uso dell'attrezzo.

STOP RESET

Premere il pulsante STOP per fermare l'esercizio in esecuzione, tutti i dati sul computer vengono mantenuti, per riprendere l'esercizio premere QUICKSTART. Per cancellare tutti i dati, mantenere premuto STOP per almeno 3 secondi.

FIG. 17

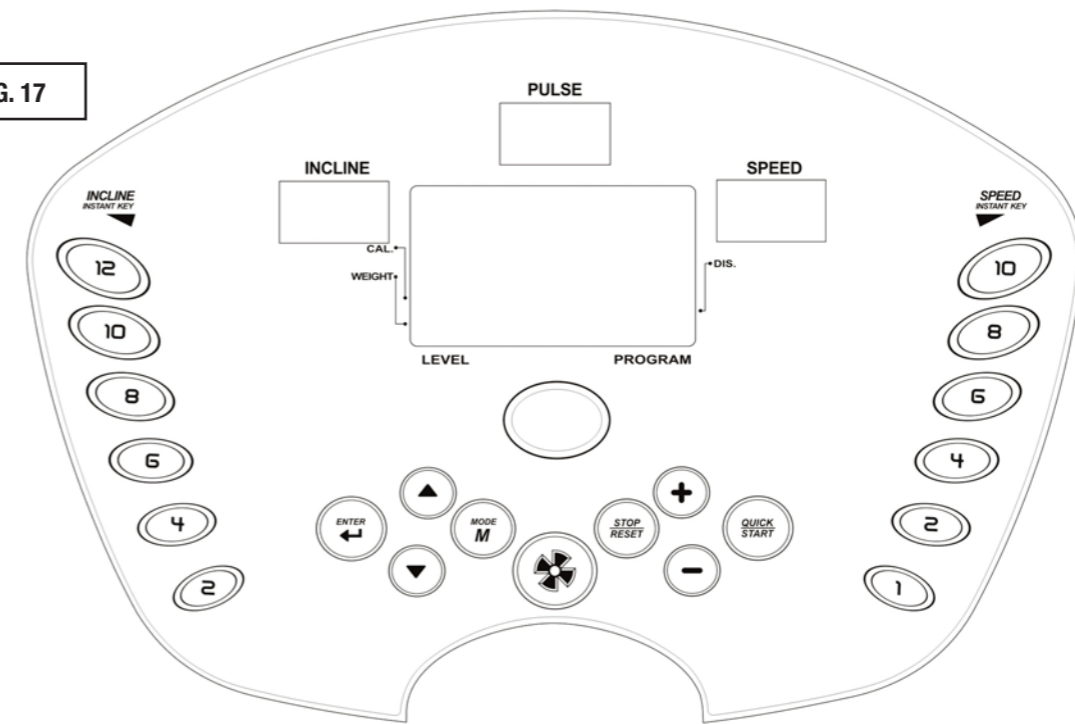

MODE

Dopo l'accensione del computer, premere il pulsante MODE per selezionare la modalità di allenamento.

ENTER

Premere il pulsante ENTER per confermare la selezione di un programma (P1-P8). Dopo l'avvenuta conferma, la spia luminosa corrispondente al programma selezionato passa dallo stato lampeggiante allo stato acceso. Premere il pulsante ENTER per confermare la scelta del livello di difficoltà (L1-L10) e per confermare il tempo di durata del programma.

FAN

Premere il pulsante FAN per accendere o spegnere la ventola che rinfresca il viso durante l'allenamento.

VELOCITÀ +/-

Nel corso di un esercizio, agire sui pulsanti +/- per aumentare o diminuire la velocità del nastro: premere una volta per piccole variazioni, mantenere premuto il pulsante per variare velocemente il valore. Dopo la pressione del pulsante MODE, agendo sui pulsanti "+/-" oppure "Up/Down" vengono svolte le seguenti funzioni:

- scorrimento dei programmi, P1-P8,
- scorrimento dei livelli di difficoltà L1-L10,

- impostazione del tempo di durata del programma.

INCLINAZIONE UP/DOWN

Nel corso di un esercizio, agire sui pulsanti UP/DOWN per cambiare l'inclinazione del tappeto: premere una volta per piccole variazioni, mantenere premuto il pulsante per variare velocemente l'inclinazione. NB: Per un impiego più semplice ed ergonomico, i pulsanti di regolazione di velocità e inclinazione sono replicati sui corrimano.

PULSANTI RAPIDI VELOCITÀ E INCLINAZIONE

I tasti rapidi permettono di effettuare degli "strappi" consentendo di portare immediatamente il tappeto al valore di velocità o inclinazione indicato dal numero sul pulsante.

CHIAVE DI SICUREZZA

La chiave di sicurezza magnetica deve essere inserita nel suo alloggiamento all'inizio di ogni sessione di allenamento. Deve essere poi attaccata la clip ai vestiti attorno al giro vita. In caso di necessità tirare la corda fino a staccare la chiave dalla plancia. Per riprendere l'allenamento riposizionare la chiave nel suo alloggiamento sulla plancia.

4.9 COME UTILIZZARE L'ATTREZZO

MODALITÀ D'IMPIEGO:

L'impiego dell'attrezzo è semplice e intuitivo e si può svolgere nelle seguenti modalità:

- modalità Manuale (P1),
- modalità Programmi pre impostati (P2÷P7),
- modalità HRC (P8) (Battito cardiaco controllato),

MODALITÀ MANUALE (P1):

- Accendere l'attrezzo agendo tramite l'interruttore di rete, inserire la chiave di sicurezza nell'apposito alloggiamento. Il computer emette un breve suono e i display eseguono l'autotest per un breve istante, quando il computer è pronto i display visualizzano "000". Dopo ogni accensione introdurre il peso dell'utilizzatore, indicato sul display "Weight", agire sui pulsanti +/- oppure UP/DOWN e confermare con ENTER.

Modo QuickStart

- Dopo l'accensione, premere il pulsante QUICKSTART per avviare immediatamente l'esercizio; dopo un conteggio di 3 secondi il tappeto parte alla minima velocità.
- Dopo la partenza agendo sui pulsanti +/- si può regolare la velocità, agendo sui pulsanti UP/DOWN si può regolare il livello di inclinazione del tappeto. I display SPEED e INCLINE mostrano i valori correnti impostati, mentre i display TIME, DISTANCE, CALORIE incrementano i valori in base allo svolgersi dell'esercizio.
- Premendo invece i pulsanti rapidi in basso, si può passare velocemente ai relativi valori di velocità o inclinazione preimpostata indicata sul pulsante stesso.

Modo Countdown

- Per impostare la durata di un allenamento manuale, dopo l'accensione dell'attrezzo premere il pulsante MODE fino a visualizzare il programma di allenamento manuale P1 indicato dalla sigla lampeggiante sul display "Program", quindi premere il pulsante ENTER per confermare, il display smette di lampeggiare.

- Per impostare la durata dell'allenamento, prima della pressione di QUICKSTART, agire sui pulsanti +/- oppure UP/DOWN per impostare il tempo visualizzato sul display TIME, infine premere ENTER per confermare il dato introdotto. Premere QUICKSTART per avviare l'esercizio, il display TIME visualizzerà il conteggio alla rovescia, partendo dal tempo impostato fino a zero.

MODALITÀ PROGRAMMI PREIMPOSTATI (P2÷P7):

- Accendere l'attrezzo agendo tramite l'interruttore di rete, inserire la chiave di sicurezza nell'apposito alloggiamento. Il computer emette un breve suono e i display eseguono l'autotest per un breve istante, quando il computer è pronto i display visualizzano "000". Dopo ogni accensione introdurre il peso dell'utilizzatore, indicato sul display "Weight", agire sui pulsanti +/- oppure UP/DOWN e confermare con ENTER.
- Premere il pulsante MODE per selezionare un programma di allenamento, agendo sui pulsanti +/- oppure UP/DOWN, scorrere i programmi preimpostati disponibili, da P2 a P7, indicati sul display "Program".
- Premere il pulsante ENTER per confermare il programma desiderato, il display "Program" si accende permanentemente visualizzando il numero del programma.
- A questo punto è possibile partire immediatamente con l'esercizio premendo il pulsante QUICKSTART, in tal caso la durata del programma selezionato è prestabilita per ciascun programma.
- Per modificare il tempo di durata e il livello di difficoltà del programma selezionato, prima della pressione di START agire sui pulsanti +/- oppure UP/DOWN, per selezionare il livello di difficoltà L1 ÷ L10 indicato sul display "Level", confermare il livello scelto premendo il pulsante ENTER. Quindi per impostare il tempo di durata del programma, visualizzato sul display TIME, agire sempre sui pulsanti +/- oppure UP/DOWN e premere ENTER per confermare il dato introdotto. Premere START per partire con durata e livello di difficoltà impostati.

- Dopo la partenza agendo sui pulsanti +/- si può variare la velocità, agendo sui pulsanti UP/DOWN si può variare il livello di inclinazione.
- Il programma selezionato viene portato avanti per la durata del tempo impostato, fino a quando il conteggio alla rovescia sul display TIME arriva a zero.
- I diagrammi nella pagina seguente (Fig. 18) mostra il profilo dei programmi di allenamento preimpostati, illustrando lo sviluppo nel tempo in funzione alla velocità del tappeto, alla sua inclinazione e al livello di difficoltà scelto.

NOTA:

Nel programma P2 non si può programmare il tempo di durata dell'esercitazione, poiché tale programma è pensato per i giocatori di golf, simulando una camminata a velocità costante e a pendenza variabile, della lunghezza di 3.5 km, raggruppati i quali termina l'esercizio.

MODALITÀ HRC - battito cardiaco controllato (P8):

Tramite l'utilizzo della fascia toracica, si possono effettuare allenamenti la cui intensità varia a seconda delle pulsazioni cardiache. HRC è un programma di allenamento sofisticato che regola automaticamente la velocità e l'inclinazione del nastro seconda del battito cardiaco rilevato dalla fascia toracica.

Affinchè il programma sia funzionale è necessario che l'utente imposti il valore di soglia del battito cardiaco al quale desidera finalizzare l'esercizio, a tale scopo riferirsi ai consigli riportati a pagina 14.

Il programma HRC si sviluppa in tre fasi principali:

- riscaldamento - (warm-up),
- allenamento a battito controllato, (HRC mode)
- defaticamento - (cool-down).

- Accendere l'attrezzo agendo tramite l'interruttore di rete, inserire la chiave di sicurezza nell'apposito alloggiamento. Il computer emette un breve suono e i display eseguono l'autotest per un breve istante, quando il computer è pronto i display visualizzano "000". Dopo ogni accensione introdurre il peso dell'utilizzatore, indicato sul display "Weight", agire sui pulsanti +/- oppure UP/DOWN e confermare con ENTER. Indossare la fascia toracica.

- Premere il pulsante MODE per selezionare un programma di allenamento, agendo sui pulsanti +/- oppure UP/DOWN, scorrere i programmi disponibili, fino a scegliere il programma P8 (HRC).
- Per selezionare il programma P8, premere il pulsante ENTER. A questo punto viene richiesta l'introduzione dell'età dell'utilizzatore, il cui dato è visualizzato sul display "Age" che si presenta lampeggiante.
- Per inserire l'età dell'utilizzatore agire sui pulsanti +/- oppure UP/DOWN, quindi confermare il dato con il pulsante ENTER, il display assumendo il valore impostato smetterà di lampeggiare. A questo punto viene richiesta l'introduzione della soglia cardiaca (pulsazioni cardiache entro le quali l'utente deve mantenersi per l'allenamento), il cui dato è visualizzato sul display "Pulse" che si presenta lampeggiante.
- Per inserire la soglia desiderata delle pulsazioni cardiache agire sui pulsanti della velocità oppure dell'inclinazione, quindi confermare il dato con il pulsante ENTER, il display assumendo il valore impostato smetterà di lampeggiare. A questo punto viene richiesta l'introduzione della durata del programma di allenamento HRC, il cui dato è visualizzato sul display <TIME> che si presenta lampeggiante.
- Per inserire la durata del programma di allenamento agire sui pulsanti +/- oppure UP/DOWN, quindi confermare il dato con il pulsante ENTER, il display assumendo il valore impostato smetterà di lampeggiare.
- Per cominciare il programma HRC premere il pulsante QUICK-START. Il programma HRC si sviluppa in tre fasi principali:
 - riscaldamento - (warm-up),
 - allenamento a battito controllato, (HRC mode)
 - defaticamento - (cool-down).

L'esercizio viene portato avanti per la durata del tempo impostato, fino a quando il conteggio alla rovescia sul display TIME arriva a zero.

Nel caso al computer non arrivi il segnale di conteggio delle pulsazioni cardiache, proveniente dalla fascia toracica, dopo circa un minuto l'esercizio si arresta in condizione di Stop.

NOTE:

Le visualizzazioni dei display a doppia funzione possono essere alternate nel corso dell'esercizio premendo il pulsante MODE; mantenendo premuto per 3" il pulsante MODE parte la funzione automatica SCAN.

4.10 PAUSA E ARRESTO DELL'ESERCIZIO

- Durante lo svolgimento di un allenamento, premere il pulsante STOP per arrestare il tappeto in modalità Pausa. I dati dell'allenamento vengono mantenuti memorizzati sul computer per 5 minuti, entro i quali è possibile riprendere l'allenamento da dove lo si era interrotto premendo nuovamente il pulsante QUICKSTART.

ATTENZIONE

Fate molta attenzione poiché il tappeto nel ripartire dallo stato di 'Pausa' si porterà alla stessa velocità di quando è stato interrotto l'esercizio.

- Per cancellare tutti i dati dell'allenamento, mantenere premuto il pulsante di STOP per qualche secondo, oppure spegnere l'attrezzo dall'interruttore di rete.

FERMATA DI EMERGENZA

Per fermare rapidamente un esercizio ed arrestare il tappeto, estrarre la chiave di sicurezza da sua sede.

5.0 MANUTENZIONE**AVVERTENZA**

- ▶ È buona norma mantenere l'attrezzo sempre pulito e privo di polvere.
- ▶ Non utilizzare sostanze infiammabili o nocive per la pulizia. Non usare solventi per pulire le parti di plastica ma soltanto prodotti a base di acqua e panni morbidi.
- ▶ Solventi quali il petrolio, l'acetone, la benzina, il tetracloride di carbonio, l'ammoniaca e olio contenente sostanze cloriche possono danneggiare e corrodere le parti di plastica.
- ▶ Prima di effettuare qualsiasi operazione di pulizia o di manutenzione, spegnere l'attrezzo agendo sull'interruttore On/Off e staccare la spina di alimentazione dalla presa a muro.

5.1 PULIZIA DELL'ATTREZZO

- ▶ Ogni settimana pulire il piano di corsa e le pedane laterali, utilizzando una spugna inumidita di acqua e sapone neutro, inoltre portare l'inclinazione al massimo livello e con un aspirapolvere pulire il pavimento sottostante.
- ▶ Per pulire la plancia del computer utilizzare un panno umido e non bagnato.
- ▶ Fare attenzione, quando si pulisce l'attrezzo a non strofinare con troppa forza sul pannello comandi.

5.2 LUBRIFICAZIONE DEL PIANO DI CORSA

LUBRIFICARE IL PIANO DI CORSA PRIMA DELL'USO E SUCCESSIVAMENTE OGNI QUATTRO ORE DI UTILIZZO.

Procedure per la lubrificazione del piano di corsa:

- ▶ Arrestare il nastro.
- ▶ Sollevare il bordo del nastro dal lato sinistro (Fig. 18).

- ▶ Lubrificare con tre spruzzi, mediante la bomboletta di olio spray (oppure tre gocce di olio lubrificante, a seconda della dotazione), impiegare il lubrificante in dotazione oppure olio di vaselina.
- ▶ Ripetere l'operazione sulla parte destra del nastro.
- ▶ Fare partire il nastro e camminare per alcuni minuti a bassa velocità.

AVVERTENZA

LA LUBRIFICAZIONE DEL PIANO DI CORSA È UNA OPERAZIONE IMPORTANTE E DEVE ESSERE EFFETTUATA PRIMA DELL'USO E DOPO 4 ORE DI UTILIZZO. LA MANCATA LUBRIFICAZIONE DEL PIANO DI CORSA PORTA ALLA ROTTURA DEL MOTORE, SI RICORDA CHE LA GARANZIA NON È VALIDA PER DANNI CAUSATI DA NEGLIGENZA E MANCATA MANUTENZIONE.

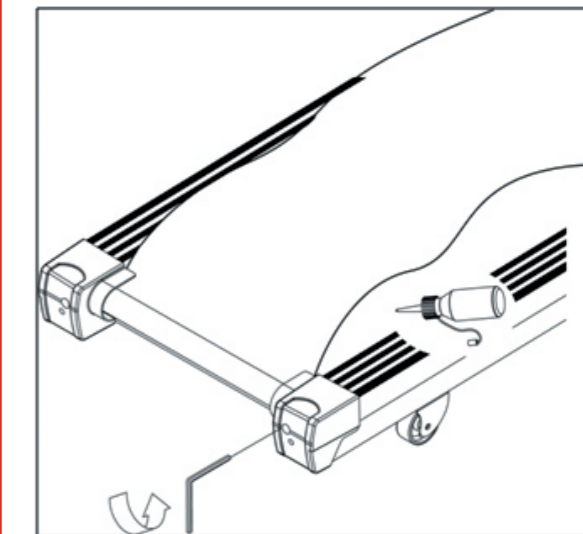

FIG. 18

5.3 CENTRATURA E TENSIONAMENTO NASTRO

- ▶ Se il nastro scorrevole tende ad andare, durante il rotolamento, verso destra è necessario intervenire sulla vite di regolazione destra (Fig. 19), girando in senso orario un quarto di giro per volta.
- ▶ Dopo ogni regolazione fate funzionare l'attrezzo per verificare l'efficacia dell'intervento.
- ▶ Se continuasse ad andare verso destra, semplicemente regolare la vite a sinistra di un quarto di giro in senso antiorario. Le stesse regole valgono nel caso il nastro tenda ad andare verso sinistra.
- ▶ Nel caso il nastro dovesse risultare poco teso, avvitare in senso orario entrambe le viti di un quarto di giro; se al contrario il nastro risultasse troppo teso svitare le viti di un quarto di giro in senso antiorario.

IL NASTRO NON DEVE ESSERE TENSIONATO TROPPO, UN TENSIONAMENTO ECCESSIVO CAUSA IL PRECOCE DETERIORAMENTO DEI CUSCINETTI DELLE PULEGGE E DEL MOTORE

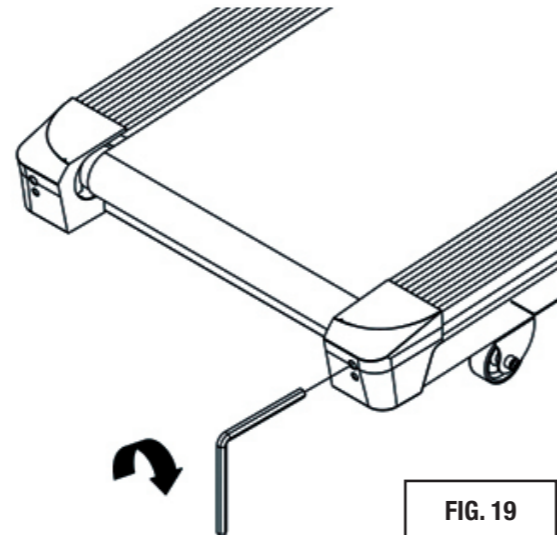

FIG. 19

Ruotare la chiave in senso orario per aumentare la tensione del nastro

Ruotare la chiave in senso antiorario per diminuire la tensione del nastro

6.0 INFORMAZIONI SULLO SMALTIMENTO

I prodotti distribuiti da LUZI S.r.l., contenenti elementi elettronici, sono realizzati secondo le norme internazionali per il trattamento delle sostanze pericolose (RoHS - Restriction of Hazardous Substances) in apparecchi elettrici ed elettronici, e per lo smaltimento di prodotti elettrici ed elettronici (WEEE - Waste Electrical and Electronic Equipment).

Il simbolo del cestino dei rifiuti con una croce sopra [EN50419], indica la compatibilità con queste norme e che il prodotto deve essere opportunamente riciclato e smaltito in accordo con le direttive vigenti.

L'adeguata raccolta differenziata per l'avvio successivo dell'apparecchio dismesso al riciclaggio, al trattamento e allo smaltimento ambientale compatibile contribuisce ad evitare possibili effetti negativi sull'ambiente e sulla salute e favorisce il riciclo dei materiali di cui è composto l'apparecchio.

Lo smaltimento abusivo del prodotto da parte dell'utente comporta l'applicazione delle sanzioni amministrative di cui al D.Lgs. n.22/1997 (art. 50 e seguenti del D.Lgs. n.22/1997).

L'utente avrà pertanto l'obbligo di conferire l'apparecchio agli idonei centri di raccolta differenziata dei rifiuti elettronici, oppure riconsegnarlo al rivenditore al momento dell'acquisto di un nuovo apparecchio di tipo equivalente.

Ai sensi dell'art. 13 del Decreto Legislativo 25 luglio 2005, n.151 "Attuazione delle Direttive 2002/95/CE, 2002/96/CE, 2003/108/CE relative alla riduzione dell'uso di sostanze pericolose nelle apparecchiature elettriche ed elettroniche, nonché allo smaltimento dei rifiuti".

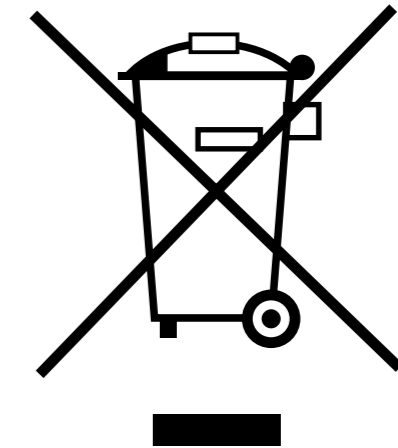

RICAMBI

ESPLOSO DELLE PARTI

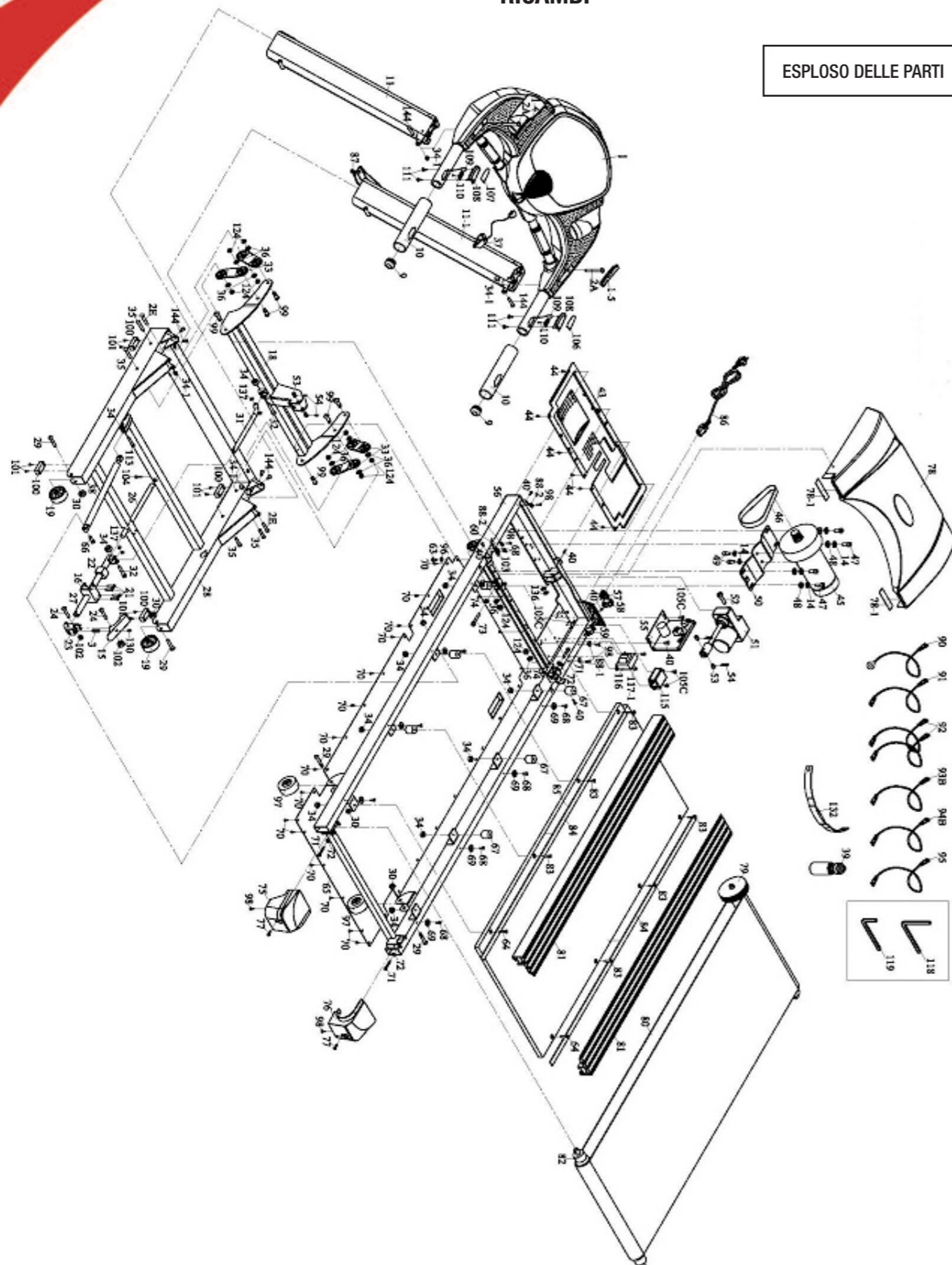

POS.	DESCRIZIONE	Q.TÀ
1	Plancia computer completa	1
2	Bullone T. esagonale Ø13	4
3	Molla	1
4	Inserto in plastica plancia	2
5	Corrimano	2
9	Tappo tondo corrimano	2
10	Manopole anti-sudore corrimano	2
11	Montante Sn	1
11-1	Montante Ds	1
14	Rondella a molla M8	6
15	Pedale gancio di sicurezza	1
16	Gancio di sicurezza	1
18	Tubolare fulcro inclinazione	1
19	Ruota di spostamento tappeto	2
20	Bullone T. esagonale [M8xP1,25x15]	10
21	Bullone T. esagonale [M6xP1,0x45]	4
22	Guida	1
23	Rotaia gancio di sicurezza	1
24	Vite [M5xP0,8x40]	2
25	Vite [M5P0,8x35]	1
26	Cilindro scorrevole	1
27	Cilindro fisso	1
28	Telaio vano motore	1
29	Bullone esagonale	4
30	Dado autobloccante M10	4
31	Alberino	1
32	Bullone esagonale	2
33	Braccetti per fulcro inclinazione	4
34	Dado autobloccante M8	12
35	Bullone esagonale	4
36	Rondella	10
38	Cilindro a gas	1
39	Chiave di sicurezza	1
40	Vite [M5xP0,8x 10]	6

POS.	DESCRIZIONE	Q.TÀ
43	Copertura inferiore vano motore	1
44	Vite [M6xP1.0x10]	9
45	Motore	1
46	Cinghia trasmissione	1
47	Bullone [M8xP1.25x20]	4
48	Rondella [Ø8xØ19x3.0t]	4
49	Bullone [M8xP1.25x15]	2
50	Staffa di supporto motore	1
51	Motore inclinazione piano di corsa	1
52	Bullone	1
53	Piastrino in acciaio sagomato ad U	2
54	Perno 2	2
55	Scheda elettronica di potenza	1
56	Telaio piano di corsa	1
57	Presa di rete	1
58	Interruttore di rete	1
59	Magnetotermico di protezione	1
60	Sensore velocità	1
61	Pressa cavo	2
63	Bullone [M4xP0.7x10]	1
64	Bullone [M8xP1.25x35]	2
65	Pannello inferiore piano di corsa	1
67	Gommini smorzacolpi piano di corsa	6
68	Bullone [M4xP0.7x10]	9
69	Rondella plastica	8
70	Bullone [Ø4x12]	27
71	Bullone [M8xP1.25x55]	3
72	Rondella [Ø8xØ12x1.5t]	3
73	Bullone [M8xP1.25x45]	1
74	Bullone [M8xP1.25]	2
75	Coperchio posteriore piano corsa Sn	1
76	Coperchio posteriore piano corsa Ds	1
77	Bullone [M4xP0.7x20]	2
78	Copertura superiore vano motore	1

COME ORDINARE PARTI DI RICAMBIO

POS.	DESCRIZIONE	Q.TÀ
79	Rullo anteriore [motrice]	1
80	Nastro di corsa	1
81	Pedana laterale	2
82	Rullo posteriore [rinvio]	1
83	Bullone [M8xP1.25x30]	6
84	Nastro biadesivo (strisce)	2
85	Piano di corsa	1
86	Cavo di rete	1
87	Cablaggio inferiore	1
88	Passacavo 2	2
88	-1 Ferma cavo	2
89	Tappo quadrato in plastica	2
90	Cavo cablato 130 mm (verde)	2
91	Cavo cablato 90 mm (bianco)	1
92	Cavo cablato 90 mm (nero)	2
93	Cavo cablato 200 mm (bianco)	1
94	Vite [M6xP1,0x8]	4
96	Rondella [Ø6xØ13x1.0T]	4
97	Ruota	2
98	Vite [M4xP0.7x16]	6
99	Bullone esagonale	6
100	Piedino d'appoggio	4
101	Vite autofilettante [Ø4x20]	8
102	Dado autobloccante M5	2
104	Bullone [M6xP1.0x25]	1
105	Vite [M5xP0.8x8]	5
106	Pulsanti corrimano -decal. Velocità	1
107	Pulsanti corrimano -decal. Inclinazione	1
108	Pulsantiera corrimano	2
109	Cablaggio pulsantiera corrimano	2
110	Vite autobloccante [Ø3x8 mm]	2
111	Vite autobloccante [Ø3x20 mm]	4
113	Vite [M3xP0,6x10]	2
114	Borraccia	1

POS.	DESCRIZIONE	Q.TÀ
115	Olio al silicone	1
116	Vite autofilettante [Ø4x12]	2
117	Rondella [Ø12xØ4.5x1.0t]	8
119	Chiave esagonale 5 mm	1
121	Trasformatore di rete 1	1
124	Dado autobloccante [M10xP1,5x8t]	10
130	Bullone [M6xP1.0x8]	1
132	Filtro di rete	1
133	Induttanza	1
135	Fascia toracica	1
136	Rondella plastica	2
118	Chiave esagonale 6 mm	1
137	Alberino in plastica	4
138	Mascherina copri montante Sn	1
139	Mascherina copri montante Ds	1
141	Gommino smorza vibrazioni	2
142	Bullone a testa esagonale	2
143	Bullone a testa esagonale	1
144	Bullone a testa esagonale	1
145	Vite [M5xP0.8x15]	4

Il Catalogo Ricambi consente di eseguire l'acquisto delle parti di ricambio originali in modo semplice e chiaro.

Esso è costituito da una o più tavole illustrate complete di tabella. Nell'esploso, ad ogni particolare, è attribuito un numero di riferimento; nella tabella, seguendo l'ordine progressivo dei numeri di riferimento delle illustrazioni, vengono elencati tutti i codici dei relativi particolari.

Le ordinazioni delle parti di ricambio devono essere correlate sempre dalle seguenti indicazioni:

- 1) Denominazione del prodotto (sigla o nome del modello).
- 2) Descrizione del particolare da sostituire.
- 3) Numero di codice di riferimento del particolare.
- 4) Quantità richiesta.
- 5) Recapito del richiedente (Nome, Cognome, Indirizzo CAP, Telefono , Email)

Inviare la richiesta via posta, fax o email al proprio rivenditore autorizzato.

Nota:

Il presente catalogo può presentare piccole differenze dal prodotto in tuo possesso; possono mancare eventuali piccoli aggiornamenti che il costruttore ha applicato nel tempo; qualora non risultino esaurienti illustrazioni e descrizioni contatta direttamente il rivenditore.

CONDIZIONI DI GARANZIA

Durata della Garanzia

- ▶ LUZI S.R.L. garantisce l'idoneità del Prodotto all'uso per il quale esso è stato specificamente concepito e progettato, ossia all'uso sportivo, ed in particolare garantisce il Prodotto contro gli eventuali difetti di conformità, come definiti dall'art. 129 D.Lgs. n° 206/2005, i quali si manifestino sino al ventiquattresimo mese dalla data della sua consegna, salvo quanto previsto dal successivo comma II e dall'art. 132 D.Lgs. n° 206/2005.
- ▶ La presente Garanzia è valida ed efficace con riferimento al Prodotto della LUZI S.R.L. acquistato dal Consumatore in Italia esclusivamente presso un rivenditore autorizzato e lascia impregiudicati i diritti riconosciuti al Consumatore dalla Legge italiana, ed in particolare dagli art. 128 e ss. del D.Lgs. n° 206/2005 ("Codice del Consumo").
- ▶ Il Consumatore è tenuto a comprovare, mediante documento rilasciato dal rivenditore autorizzato (ad esempio: scontrino fiscale) la data in cui è stata effettuata la consegna del Prodotto, il nominativo del rivenditore autorizzato e gli estremi identificativi del Prodotto. Ai fini dell'operatività della Garanzia, pertanto, è necessario che la documentazione di cui sopra sia debitamente conservata.
- ▶ La Garanzia comprende la riparazione o la sostituzione gratuita delle parti componenti il Prodotto che presentino difetti di conformità regolarmente e tempestivamente denunciati dal Consumatore al proprio rivenditore.
- ▶ Conformemente alla previsione di cui all'art. 132 comma III D.Lgs. n° 206/2005, salvo prova contraria, si presume che i difetti di conformità manifestatisi entro SEI mesi dalla consegna del Prodotto esistessero già a tale data, a meno che tale ipotesi sia incompatibile con la natura del Prodotto o del difetto di conformità. Decorso tale termine resta onere del Consumatore fornire elementi di prova circa l'esistenza del difetto di conformità al tempo della consegna del Prodotto.
- ▶ La sostituzione dell'intero Prodotto o di un suo componente non comporta una proroga della Garanzia. La Garanzia avrà termine alla scadenza dei 24 mesi dalla data di consegna del Prodotto originario.

Esclusioni della Garanzia

- ▶ La Garanzia è espressamente esclusa nei casi di:
 - mancata osservanza delle istruzioni, indicazioni ed avvertenze finalizzate a consentire la corretta installazione/montaggio ed il regolare funzionamento del Prodotto;
 - trascuratezza e/o negligenza nell'uso e nella manutenzione del Prodotto;

- uso del Prodotto a scopi terapeutici e/o riabilitativi;
 - uso improprio del Prodotto;
 - manomissioni del Prodotto;
 - uso non domestico del Prodotto, o comunque uso per finalità diverse da quelle per le quali il Prodotto è stato specificatamente concepito/progettato, con particolare riferimento all'ipotesi di uso collettivo (in via puramente esemplificativa: uso del Prodotto presso palestre, associazioni sportive, circoli privati, alberghi ecc.);
 - danni causati dal trasporto o dalla spedizione del Prodotto;
 - difetti di conformità che, per qualsiasi motivo, non possono in alcun modo farsi risalire ad azioni od omissioni del produttore.
- ▶ Fermo restando quanto previsto dal successivo, il Consumatore **decade** dalla Garanzia:
- nel caso in cui affidi il Prodotto per eventuali interventi, riparazioni o sostituzioni di componenti a centri di assistenza tecnica non qualificati o comunque non autorizzati da LUZI S.R.L.;
 - nel caso in cui effettui personalmente interventi di riparazione sul Prodotto e/o di sostituzione di suoi componenti.
- ▶ Si intende che l'usura conseguente al normale utilizzo del Prodotto e dei suoi componenti **NON** può in alcun modo configurare difetto di conformità e non può pertanto essere coperta dalla presente Garanzia.
- Si specifica che i fenomeni di usura per normale utilizzo riguardano in particolare i seguenti componenti: rulli, pedana, grip, cinghia, guarnizioni, manopole, parti asportabili, accessori e materiali di consumo in genere.
- ▶ La Garanzia **NON** copre gli interventi inerenti all'installazione del Prodotto ed all'allacciamento agli impianti di alimentazione.

Ulteriori precauzioni d'uso ed eventuali danni correlati all'utilizzo improprio del Prodotto

- ▶ LUZI S.R.L. declina ogni responsabilità per eventuali danni che possano, direttamente o indirettamente, derivare a persone, animali domestici e cose in conseguenza dell'inosservanza di tutte le istruzioni, indicazioni ed avvertenze contenute nell'apposito Manuale delle Istruzioni d'Uso.
- ▶ In particolare si dichiara che il Prodotto **NON** è idoneo all'uso terapeutico e/o riabilitativo e che l'eventuale verifica di infortuni od insorgenza di patologie correlate a tale indebito utilizzo non potrà in alcun modo essere imputata al produttore.



LUZI SRL
Via Ciarrocchi 18 – 62012 CIVITANOVA MARCHE (MC) – ITALIA
Tel.: +39 0733 716883 Fax: +39 0733 890557
www.luzisport.com – info@luzisport.com